



**Канатные
домкраты**



www.brano.eu



Канатные домкраты

Использование:

Канатные домкраты имеют широкий спектр использования, например: при строительстве, земледелии, лесничестве, транспортировке ит.д., напр.:

- для подъема и волочения грузов во всех направлениях
- при спасательных работах и сносе зданий
- при подъеме столбов, монтаже электролиний, натяжении возвратных роликов канатных дорог
- при заготовке древесины
- для монтажных и манипуляционных работ всех типов

Свойства:

- простая конструкция, переносные
- возможность передвижения грузов на любое расстояние
- легкая транспортировка
- удобное и безопасное использование
- предохранитель при перегрузке
- высокий срок службы
- телескопический управляющий рычаг
- соответствует требованиям нормы EN 13157

Домкраты поставляются отдельно без каната. Канаты поставляются отдельно, намотанные на канатном резервуаре. Возможен подбор каната длины 10, 20, 30 и 40 м. Другие канаты на заказ.

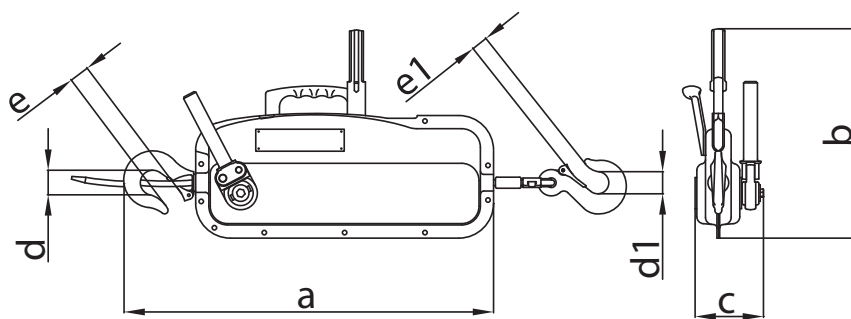

0,8 - 1,6t

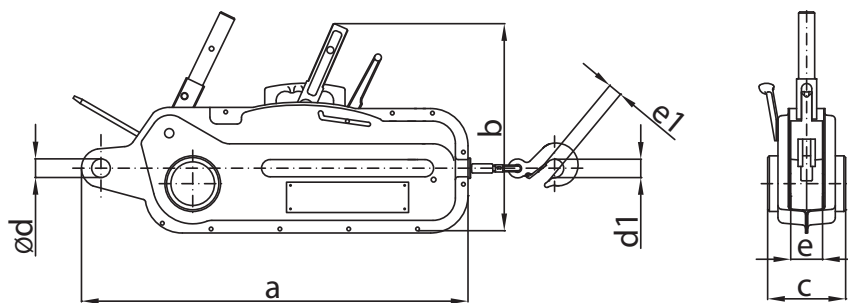

3,2t

Тип	Грузоподъемность (т)	Скорость ¹⁾ подъема (м/мин)	Управляющая сила на рычаге (N)	Основные размеры (мм)							Вес (кг)
				a	b _{max}	c	d	d ₁	e	e ₁	
30-10	0,8	2	250	535	300	125	36	32	23,5	23,5	11,5
30-00	1,6	2	450	630	360	155	43	46	32,5	32,5	19,2
30-11	3,2	0,45 0,84	380 (B) 750 (A)	680	410	140	28	64	47	45,5	33,5

¹⁾ Исчислено при расчете 35 колебаний ручным рычагом за минуту.

²⁾ А – при высшей подъемной скорости В – при низшей подъемной скорости Домкрат грузоподъемностью 3,2т имеет вместо крюка подвесной штифт.

Резервуар с канатом

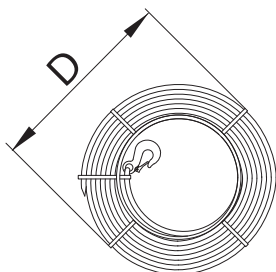

Грузоподъемность (т)	Ø каната (мм) Характеристика каната соотв. EN 12385-4	Длина каната (мм)	D (мм)	Вес* (кг)
0,8	Ø 8 6x19 SFC 1770 BsZ	10, 20, 30, 40	345	5,9
1,6	Ø 11 6x19 SFC 1770 BsZ	10, 20, 30, 40	420	12
3,2	Ø 16 6x27 WSC 1770 BsZ	10, 20, 30, 40	520	25

* Вес соответствует канату 20 м